

Tipo - Type

006-B29-26D Destro - Clockwise

* Per i vs. ordini consultare pag.1

* For your orders see pag.1

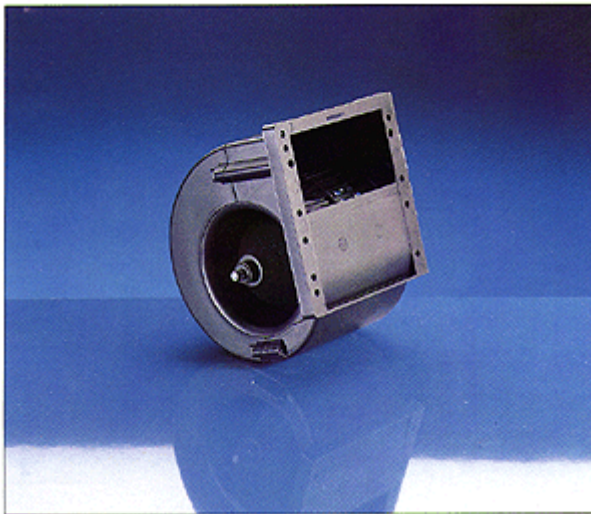

Tensione di prova 28 V cc. - Test voltage 28 V DC

Pressione statica Static pressure mm H ₂ O	Portata Airflow m ³ /h	Corrente assorbita Current input A
0	490	9,5
10	450	9
20	420	8,5
30	390	8
40	340	7,5
50	300	6,5
60	190	5,2
70	120	4,5
75	—	3,5

Static pressure: 1 mm H₂O = 0,04 in. H₂O
Airflow: 1 m³/h = 0,59 cfm

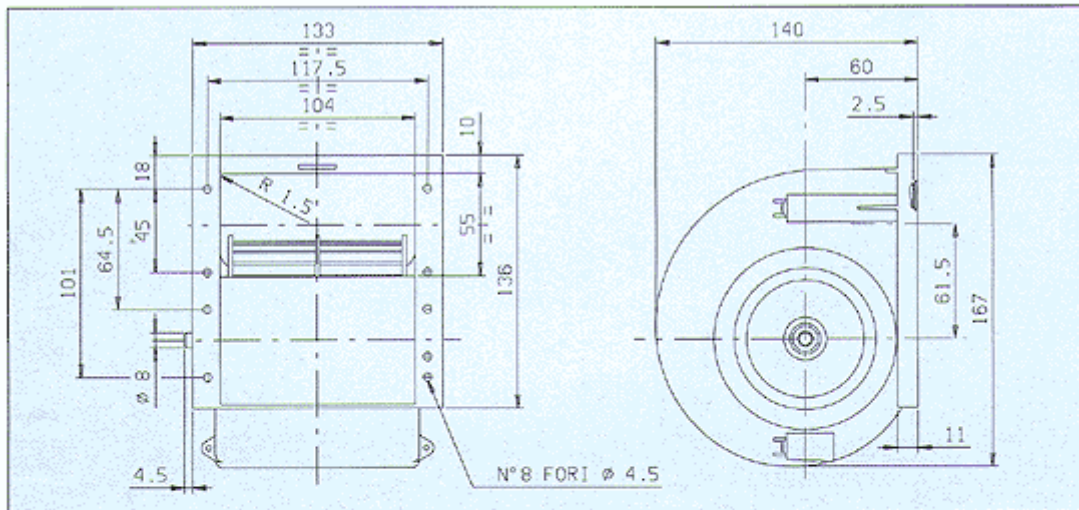

* A richiesta, disponibile anche a 2, 3 o 4 velocità, oppure con variatore elettronico di velocità

* A richiesta disponibile anche con griglia di aspirazione N°16

* Peso 1,200 Kg. circa

* Media durata

* On request, also available with 2, 3 or 4 speed, or with an electronic speed control

* On request, also available with inlet grill N°16

* Weight 1,200 Kg. approx

* Middle life